



Déambulateur 4 roues d'intérieur  
Manuel d'utilisation



Code	Couleur
09 155 8360	Argent



**Les déambulateurs sont spécialement conçus pour les utilisateurs ayant des jambes faibles ou pour compenser un manque d'équilibre. Le déambulateur permet de mieux répartir le poids de l'utilisateur à l'aide de ses bras par rapport à l'usage d'une canne. Cette meilleure répartition du poids des jambes vers les bras peut permettre de réduire les douleurs dans les jambes et faciliter la mobilité**

### Déambulateur 4 roues d'intérieur Days

Fabriqué à partir de tube d'aluminium, ce déambulateur d'intérieur Days est un déambulateur à 4 roues solides conçu pour durer. Il comprend un sac de rangement et des freins de blocage. Ce déambulateur a également des poignées dont la hauteur est réglable et peut être plié pour le stockage ou le transport.

Avant d'utiliser votre nouveau déambulateur Days, il est essentiel de lire et de se familiariser avec les instructions.

### Caractéristiques techniques

Profondeur générale	66cm / 30"
Largeur totale	54cm / 21¼"
Hauteur comprise entre (5 échelons)	83,5~94,5cm / 32¾ - 37¼"
Profondeur du plateau	29cm / 11½"
Largeur du plateau	39cm / 15½"
Hauteur du plateau	68cm / 26¾"
Taille des roues avant/arrière	17,75cm / 7"
Charge maximale du sac	5kg / 11lbs
Charge maximale du sac	5kg / 11lbs
Poids maximal de l'utilisateur	100 kg / 155 lb

### Instructions de montage

1. Retirez l'emballage et examinez toutes les pièces pour voir si elles n'ont pas été abîmées suite au transport. N'utilisez pas le déambulateur s'il est endommagé ou s'il manque des pièces.

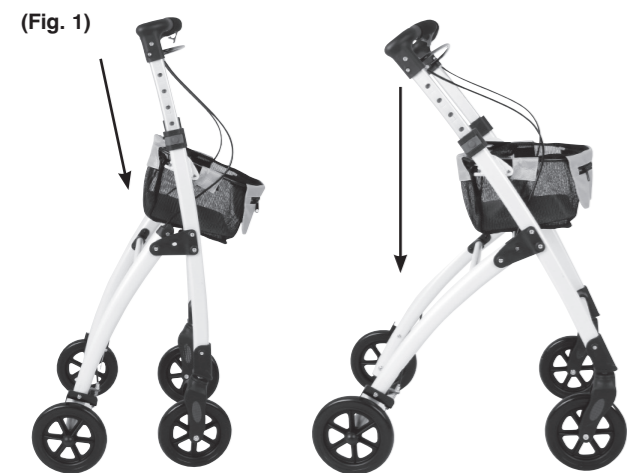

2. Ouvrez complètement le cadre du déambulateur et appuyez sur le cadre du plateau et la poignée pour le bloquer (Fig. 1).

### Réglage de la hauteur de la poignée

1. Les poignées ont cinq réglages à intervalles de 35 mm

2. Pour déterminer la hauteur correcte de la poignée (Fig. 2)

- Tenez-vous droit derrière le déambulateur, les épaules détendues et les bras légèrement pliés à 15°
- Réglez la hauteur de la poignée pour qu'elle soit au même niveau que vos poignets

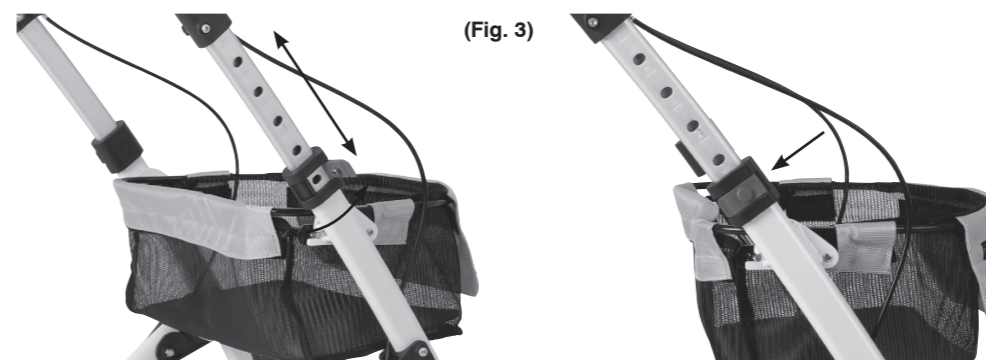
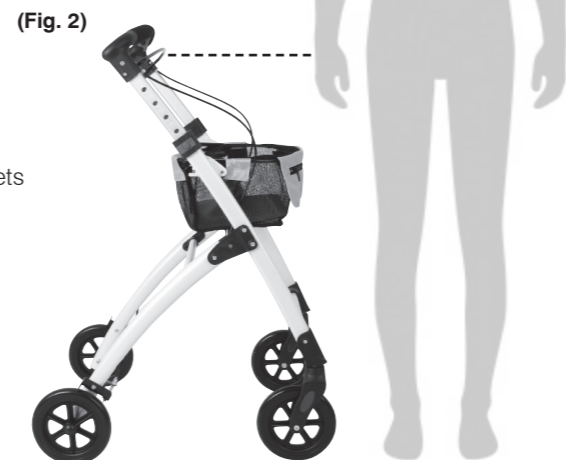

3. Pour régler la poignée à la hauteur souhaitée (Fig. 3)

- Détachez le clip de sécurité
- Faites glisser la poignée à la hauteur souhaitée
- Positionnez le clip de sécurité correctement les trous jusqu'à ce qu'il soit complètement encliqueté

4. Assurez-vous que les poignées sont sécurisées et stables avant son utilisation

Lorsque vous utilisez le déambulateur, sachez que la stabilité dépend du contact des quatre roues sur une surface plane. Soyez prudent si vous vous déplacez sur un sol non plat ou sur une pente par exemple car il sera moins stable.

### Utilisation du frein à main (Fig. 4)

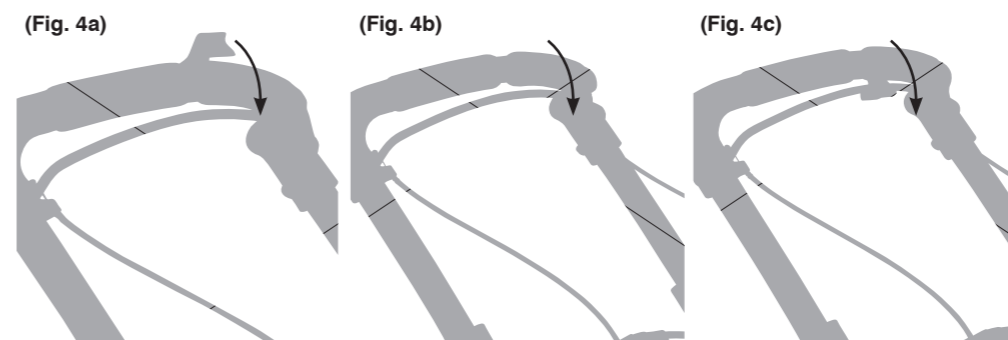

1. Saisissez les deux poignées et la barre du frein
2. Tirez la barre du frein vers le haut (Fig. 4a)
3. Verrouillez les freins à l'aide du loquet rouge (Fig. 4b)
4. Pour retirer le frein, tournez le levier rouge dans le sens inverse

### Réglage des freins à pression (Fig. 5)

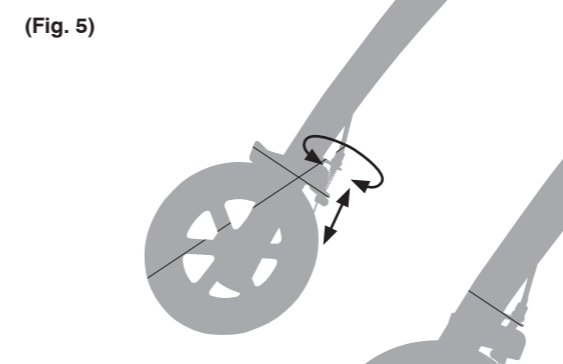

1. Si le frein est difficile à actionner, la pression peut être réglée en réduisant la tension du ressort au-dessus du sabot du frein
  2. La pression nécessaire pour freiner peut être réglée en tournant le bouton de réglage du frein situé en haut du sabot de frein à l'intérieur du cadre
- En tournant le bouton dans le sens inverse des aiguilles d'une montre, on augmente la pression nécessaire pour freiner en rapprochant le sabot du frein de la roue et en comprimant le ressort
  - En tournant le bouton dans le sens des aiguilles d'une montre, on réduit la pression nécessaire pour freiner

## ATTENTION

Les freins réglés pour exercer une pression légère seront moins efficaces pour empêcher le mouvement de la roue arrière en cas de charge.

## Pliage pour le stockage ou le transport (Fig. 6)

### Plier le déambulateur

- Appuyez sur le déclencheur
- Repoussez les pieds arrière vers les pieds avant pour replier le cadre

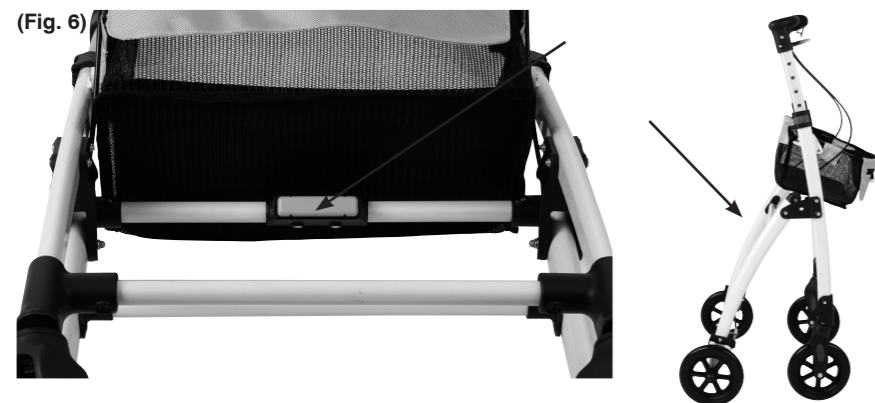

## Montage et utilisation du plateau (Fig. 7)

(Fig. 7)



- Le plateau se pose simplement sur le cadre au-dessus du sac
- Vérifiez que le plateau est bien positionné avant de l'utiliser
- Ne pas dépasser la charge maximale de 5kg / 11lbs sur le plateau

## Précautions de sécurité

- Vérifiez que le déambulateur est bien ouvert et calé dans la bonne position avant de l'utiliser
- Vérifiez que la poignée est réglée à la bonne hauteur et qu'elle est bien fixée. Testez la stabilité du déambulateur avant d'appliquer le poids total sur les poignées.
- Testez le mécanisme de freinage avant de l'utiliser. Lorsque les roues sont bloquées, le patin de frein doit empêcher les roues de tourner. Si les roues tournent alors que les freins sont bloqués, reportez-vous à la section Réglage des freins à pression. Quand les freins sont relâchés, les roues doivent tourner librement.
- Le déambulateur est une aide à la marche uniquement et ne doit pas être utilisé comme un moyen de transport. Ne laissez personne s'asseoir sur le déambulateur.
- Ne laissez pas le déambulateur sans surveillance si les freins ne sont pas bloqués.
- Veillez à ne pas vous arrêter, tourner ou faire marche arrière sur une rampe ou une pente.
- N'utilisez pas le siège lorsque le déambulateur est sur un terrain incliné ou non plat
- Ne prenez pas de virages serrés.

## Soin et Entretien

1. Le déambulateur doit être vérifié avant chaque utilisation pour s'assurer qu'il n'est pas abîmé ou qu'il ne présente pas d'usure excessive.

### Vérifiez les éléments suivants :

- Les freins fonctionnent efficacement
- Les poignées ne sont pas desserrées ou abîmées
- Les câbles de frein ne sont pas abîmés
- Les roues sont bien fixées et ne sont pas défectueuses ni trop usées.
- Le cadre n'est pas fissuré ni bosselé.
- Le cadre est sécurisé, stable et tous les vis et boulons sont vissés.

**Si vous constatez la moindre fissure ou le moindre dommage sur votre rollator, NE L'UTILISEZ PAS.**

2. Vérifiez que toutes les roues et les pièces pliantes se déplacent librement et qu'il n'y a pas d'accumulation de débris autour de l'essieu
3. Nettoyez-le en l'essuyant régulièrement avec un chiffon humide. N'utilisez pas de produits de nettoyage abrasifs.
4. Si nécessaire, n'utilisez que les pièces d'origine fournies par Performance Health ou par un revendeur agréé.

## Garantie

Performance Health garantit que le déambulateur est exempt de vices de matériaux et de fabrication. Cette garantie reste en vigueur pendant **1 an** à compter de la date d'achat par le client. La garantie ne s'étend pas aux pièces exposées à l'usure naturelle qui devront être remplacées périodiquement, telles que les freins, les roues, les poignées et les sacs.

Cette garantie ne couvre pas :

Les pièces de rechange fournies par toute personne autre que Performance Health ou le distributeur.

Toute défaillance du déambulateur pendant la période de garantie si la défaillance n'est pas causée par un vice du matériel ou de fabrication ou si la défaillance est causée par une mauvaise utilisation.

Performance Health n'est pas responsable des blessures accidentelles ou consécutives ou des dommages matériels.

Si vous devez renvoyer le déambulateur, il est essentiel qu'il soit correctement emballé pour le protéger pendant le transport, de préférence dans son carton d'origine ; dans le cas contraire, Performance Health n'acceptera aucune responsabilité pour les dommages causés au dispositif pendant le transport.

Ceci n'affecte en rien vos droits statutaires.

Veillez conserver ces instructions à titre de référence ultérieure.

Ces instructions d'utilisation sont disponibles en gros caractères, veuillez contacter le Service client de Performance Health pour en obtenir un exemplaire. Veuillez conserver ces instructions à titre de référence ultérieure.

---

 **Performance Health International Ltd.**  
Nunn Brook Road, Huthwaite,  
Sutton-in-Ashfield, Nottinghamshire,  
NG17 2HU, UK.

**ROYAUME-UNI :**

Tél : 03448 730 035  
Fax: 03448 730 100 [www.performancehealth.co.uk](http://www.performancehealth.co.uk)

**International :**

Tél : +44 1623 448 706  
Fax: +44:1623448, 784

**Performance Health Supply, Inc.**  
W68 N158 Evergreen Blvd.  
Cedarburg, WI 53012  
USA  
[www.performancehealth.com](http://www.performancehealth.com)

**Performance Santé ANZ**  
Unit 3, 3 Basalt Road, Pemulwuy NSW,  
Australie 2145.  
Tél : 1300 473 422  
Fax: 1300766473  
[www.performhealth.com.au](http://www.performhealth.com.au)

**Performance Health France**  
13 rue André Pingat  
CS 10045  
51724 Reims Cedex  
France  
Tel: 00(33) 03 10 00 79 30  
Fax: 00(33) 03 54 70 04 34  
[www.performancehealth.fr](http://www.performancehealth.fr)



Days® est une marque déposée de Performance Health International Ltd.